

ROBUS®

EN

HORIZON 25W 4000K UGR<19 LINEAR LIGHT 1410MM MATT BLACK DALI DIMMABLE

RHR2540UGRDD-10

PLEASE READ INSTRUCTION BEFORE COMMENCING INSTALLATION AND RETAIN FOR FUTURE REFERENCES.

! Electrical products can cause death or injury, or damage to property. The Installation must be carried out by a qualified electrician. Product or a person falling from height can cause serious personal injury. Please ensure suitable equipment is used by a competent person.

Note:

The luminaire must be disconnected before carrying out any insulation resistance testing. Product technical information and specification may change over time without prior notification. For the latest technical information please visit our web site www.robust.com or robusdirect.com or https://robust.com/on-site-warranty for warranty information.

-20°C < Ta < +40°C, 220-240V ~ 50/60Hz, Class I, IP20

Suitable for mounting on a normally flammable surface.

Installation

- Ensure mains supply is switched off before commencing work.
- Remove screws holding brackets of the female and male terminals on the back of luminaires, expose terminals. Feed supply cable through the IP rated seal. Connect Supply(RHRS15): L - Brown, N- Blue and E -yellow/Green; Connect DALI system cable(RHRSDD15) to terminals as per figure 2,3,4,5. Close bracket. Refit screws.
- Suspension mounting:**
- Fix the metal plate to the end of suspension kit as per figure 6,7,8,9.
- Mark fixing positions on the ceiling, before cutting ensure that the holes does not impinge on joists, pipe work, cables or other building services.
- Attach two fixing nuts onto the ceiling and screwing ensure that it is secure.
- Attach base of suspension kit to the ceiling using the screws provided, ensure that they are secure.
- Adjust length of suspension wire by pressing nipple on top of suspension support, ensure that all wires are equal (tie up excess wire) as per figure 10.

Surface mounting(figure15):

- Fix the brackets and safety wires onto the ceiling using the screws provided.
- Fix other end of safety wires onto the fitting. And attach the back of fitting to the brackets ensure it locks in slots.

Linking Bracket:

- Use the Linking bracket to extend the fitting as per figure11, 12,13,14. Note: Use the extend connector for the input power / DALI and the max. number of fixtures is 30pcs.
- Attach the up light module onto the back of the fitting as per fig16. Note: The row of pins must align with the row of holes on the end of the up light module (RHR2540-UP).

Accessories (To be purchased separately):

RHR2540-UP: HORIZON 25W 4000K up light module accessory.

RHRS15: HORIZON AC Silflex 1.5m cable accessory.

RHRSDD15: HORIZON DALI Silflex 1.5m cable accessory.

RHRSUS: HORIZON 1.5m suspension kit accessory.

RHRLB2: HORIZON Linking Bracket with Black and White Cover Accessories.

Market Surveillance:

The product contains light sources 'LS Code' of energy efficiency of Class C.

RHR2540UGR-LS

Disconnect driver input and output connections.

Remove screws and remove diffuser. Remove LED PCB.

Information for the Product user:

- Please note the requirement to dispose of Waste Electrical & Electronic Equipment separately from household waste (WEEE marked with crossed out wheelite bin symbol).
- Please consider your role in contributing to re-use, recycling, and other forms of recovery of Waste Electrical and Electronic Equipment by returning this product at end of life to a collection centre for waste equipment or a civic amenity site or to a retail outlet from which you had purchased it or from where you are purchasing a replacement.
- This equipment may contain substances that are hazardous to health and to the environment if disposed of carelessly. It is important that it is separated from normal household waste and recycled in the WEEE chain.
- The "crossed out wheelite bin symbol" on a product indicates this equipment must not be disposed of in normal household waste but should be disposed of in accordance with the local WEEE regulations.

Issue 3 270426

ROBUS®

NL

HORIZON 25W 4000K UGR<19 LINEAIRE LAMP 1410 MM MAT ZWART DALI DIMBAAR

RHR2540UGRDD-10

LEES DE INSTRUCTIES VOORDAT U BEGINT MET DE INSTALLATIE EN HOU ZE BIJ VOOR LATER.

! Elektrische producten kunnen de dood of letsel veroorzaken of eigendommen beschadigen. De installatie dient te worden uitgevoerd door een elektricien. Een product of persoon die van hoogte valt, kan ernstig persoonlijk letsel veroorzaken. Zorg ervoor dat de geschikte uitrusting wordt gebruikt door een bevoegd persoon.

Opmerkingen:

De lamp moet worden losgekoppeld voordat de isolatieweerstand wordt getest. Technische gegevens en specificaties van dit product kunnen zonder voorafgaande kennisgeving wijzigen. Ga voor de meest recente technische gegevens naar onze website www.robust.com of robusdirect.com

-20°C < Ta < +40°C, 220-240V ~ 50/60Hz, Klasse I, IP20

Geschikt voor montage op normal ontvlambare oppervlakte

Installatie

- Zorg dat het lichtnet is uitgeschakeld voordat u begint.
- Verwijder de schroeven die de beugels van de vrouwelijke en mannelijke aansluitklemmen aan de achterkant van de armaturen op hun plaats te houden, leg de aansluitklemmen bloot. Voer de voedingskabel door de afdichting met IP-classificatie. Sluit de voeding aan(RHRS15): L-bruin, N-blauw en E-geel/groen; sluit de DALI-systeemkabel(RHRSDD15) aan op de aansluitklemmen volgens afbeelding 2, 3, 4 en 5. Sluit de beugel. Breng de schroeven weer aan.
- Ophangmontage:**
- Bevestig de metalen plaat aan het uiteinde van het ophangstelsel volgens afbeelding 6, 7, 8, 9.
- Markeer de bevestigingslaatsen op het plafond en ga voordat u begint met zagen na dat u geen leidingen, kabels of andere voorzieningen van het gebouw kunt beschadigen.
- Bevestig twee bevestigingsmoeren aan het plafond en draai deze goed vast.
- Bevestig de basis van het ophangstelsel tegen het plafond met de meegeleverde schroeven, zorg dat ze goed vastzitten.
- Pas de lengte van de ophangkabel aan door op het knopje boven op de ophangsteun te drukken, zorg dat alle kabels even lang zijn (bind eventuele draadoverschot vast) volgens afbeelding 10.
- Opbouwmontage (afbeelding 15):**
- Bevestig de beugels en de veiligheidsdraden aan het plafond met de bijgeleverde schroeven.
- Bevestig het andere uiteinde van de veiligheidsdraden aan de armatuur. En bevestig de achterkant van de armatuur aan de beugels zodat deze in de gleuven vastklikt.

Verbindingssteun:

10. Gebruik de verbindingssteun om de armatuur te verlengen volgens afbeelding 11, 12, 13, 14.

Opmerking: gebruik de verlengstekker voor het ingangsvermogen / DALI en het maximale aantal armaturen is 30 stuks.

11. Bevestig de lichtmodule aan de achterkant van het armatuur zoals in afb. 16. Opmerking: De rij pinnen moet uitgelijnd zijn met de rij gaten aan het uiteinde van de lichtmodule (RHR2540-UP).

Accessoires (Apart aan te schaffen):

RHR2540-UP: HORIZON 25 W 4000 K lichtmodule, axessoire.

RHRS15: HORIZON AC Silflex kabel 1,5 m, accessoire.

RHRSDD15: HORIZON DALI Silflex kabel 1,5 m, accessoire.

RHRSUS: HORIZON ophangstelsel 1,5 m, accessoire.

RHRLB2: HORIZON Koppelbeugel met zwart-witte afdekaccessoires.

Markttoezicht: Deze producten bevatten lichtbronnen "LS Code" van energie-efficiëntie van Klasse C. RHR2540UGR-LS

Koppel de invoer- en uitvoerverbindingen van het stuurprogramma los. LED-PCBverwijder-en.

Informatie voor de gebruiker van het product:

- Houd rekening met de verplichting om afgedankte elektrische en elektronische apparatuur gescheiden van het huishoudelijk afval in te leveren (AEEA gemarkeerd met het symbool van een doorgestreepte vuilnisbak).
- Denk na over uw rol in het bijdragen aan hergebruik, recycling en andere vormen van terugwinning van afgedankte elektrische en elektronische apparatuur door dit product aan het einde van de levensduur in te leveren bij een inzamelpunt voor afgedankte apparatuur, een milieustation of bij een verkooppunt waar u het hebt gekocht of waar u een vervangend apparaat koopt.
- Deze apparatuur kan stoffen bevatten die gevaarlijk zijn voor de gezondheid en het milieu als ze onzorgvuldig worden weggegooid. Het is belangrijk dat het gescheiden wordt van het normale huishoudelijke afval en verwerkt wordt in de AEEA-keten.
- Het "symbool van een doorgestreepte vuilnisbak" op een product geeft aan dat deze apparatuur niet bij het normale huishoudelijke afval mag worden weggegooid maar dat het moet worden verwerkt volgens de plaatselijke AEEA-voorschriften.

ROBUS®

DE

HORIZON 25W 4000K UGR<19 LICHTLEISTE 1410 MM MATT SCHWARZ DALI DIMMBAR

RHR2540UGRDD-10

LESEN SIE DIE ANLEITUNG, BEVOR SIE MIT DER INSTALLATION BEGINNEN, UND BEWAHREN SIE SIE FÜR DIE SPÄTERE VERWENDUNG AUF.

! Elektronikprodukte können Tod, schwere Verletzungen oder Sachschaden verursachen. Die Installation muss von einem Elektriker vorgenommen werden. Stürze aus der Höhe von Personen oder Produkten können zu schweren Körperverletzungen führen. Bitte stellen Sie sicher, dass eine geeignete Ausrüstung von einer sachkundigen Person verwendet wird.

Hinweis:

Vor der Durchführung von Isolationswiderstandsprüfungen muss die Leuchte vom Strom getrennt werden. Technische Produktinformationen und Angaben können sich im Lauf der Zeit ohne weitere Mitteilung ändern. Besuchen Sie unsere Webseite www.robust.com oder robusdirect.com für aktuelle technische Informationen.

-20°C < UT < +40°C, 220-240V ~ 50/60Hz, Klasse I, IP20

Geeignet zur Montage auf einer brennbaren Fläche

Installation

- Vergewissern Sie sich, dass die Stromzufuhr ausgeschaltet ist, bevor Sie mit der Installation beginnen.
- Entfernen Sie die Schrauben, mit denen die Halterungen der Stecker und Buchsen auf der Rückseite der Leuchten befestigt sind, und legen Sie die Anschlüsse frei. Führen Sie das Stromkabel durch die IP-Dichtung. Schließen Sie die Stromversorgung an(RHRS15): L - Braun, N - Blau und E - Gelb/Grün; Kabel des DALI-Systems wie(RHRSDD15) in den Abb. 2, 3, 4, und 5 gezeigt an die Anschlussklemmen anschließen. Halterung schließen. Schrauben wieder eindrehen.
- Aufhängung:**
- Befestigen Sie die Metallplatte am Ende des Aufhängungs-Sets wie auf den Abbildungen 6, 7, 8, 9.
- Markieren Sie die Befestigungspunkte an der Decke und vergewissern Sie sich vor dem Schneiden, dass Sie dabei keine Deckenträger, Rohre, Leitungen oder andere Versorgungstechnik beschädigen.
- Bringen Sie zwei Befestigungsmuttern an der Decke an und verschrauben Sie diese, um einen sicheren Halt zu gewährleisten.
- Bringen Sie den Sockel des Aufhängungs-Sets mithilfe der beiliegenden Schrauben an der Decke an und achten Sie darauf, dass sie festsitzen.
- Passen Sie die Länge des Aufhängungsdrahtes an, indem Sie auf den Nippel am Ende der Aufhängung drücken, und achten Sie darauf, dass alle Drähte gleich lang sind (überschüssigen Draht einbinden), wie auf Abbildung 10.

Oberflächenmontage (Abbildung 15):

8. Befestigen Sie die Halterungen und Sicherheitsdrähte mit den mitgelieferten Schrauben an der Decke.

9. Befestigen Sie das andere Ende der Sicherheitsdrähte an der Leuchte. Bringen Sie dann die Rückseite der Leuchte an den Halterungen an und vergewissern Sie sich, dass sie in den Schlitzen einrastet.

Verbindungshalterung:

10. Verwenden Sie die Verbindungsklammer, um die Leuchte zu verlängern (siehe Abb. 11, 12, 13 und 14). Hinweis: Verwenden Sie den Verlängerungsstecker für die Eingangsleistung / DALI und die maximale Anzahl an Leuchten beträgt 30 Stück.

11. Befestigen Sie das Up-Light-Modul wie in Abb. 16 gezeigt auf der Rückseite der Leuchte an. Hinweis: Die Reihe der Stecker muss mit der Reihe der Löcher am Ende des Up-Light-Moduls (RHR2540-UP) übereinstimmen.

Zubehör (Separat zu erwerben):

RHR2540-UP: HORIZON Zubehör 25 W 4000 K Up-Light-Modul.

RHRS15: HORIZON AC Zubehör Silflex 1,5 m Kabel.

RHRSDD15: HORIZON DALI Zubehör Silflex 1,5 m Kabel

RHRSUS: HORIZON Zubehör 1,5 m Aufhängungs-Set.

RHRLB2: HORIZON Verbindungshalterung mit schwarzem und weißem Abdeckungszubehör.

Marktüberwachung: Diese Produkte enthalten Lichtquellen 'LS Code' der Energieeffizienz der Klasse C. RHR2540UGR-LS

Trennen Sie die Treibereingangs- und -ausgangsverbindungen. Entfernen sie LED-PCB.

Informationen für den Benutzer:

- Bitte beachten Sie die Bestimmung, Elektro- und Elektronik-Altgeräte getrennt vom Hausmüll zu entsorgen (WEEE, gekennzeichnet mit dem Symbol der durchgestrichenen Mülltonne).
- Bitte denken Sie daran, zur Wiederverwendung, zum Recycling und zu anderen Formen der Verwertung von Elektro- und Elektronik-Altgeräten beizutragen, und geben Sie dieses Produkt am Ende seiner Lebensdauer bei einer Sammelstelle für Altgeräte, einer städtischen Einrichtung oder bei der Verkaufsstelle zurück, bei der Sie es gekauft haben oder bei der Sie einen Ersatz erwerben.
- Dieses Gerät kann Stoffe enthalten, die bei unsachgemäßer Entsorgung gesundheits- und umweltgefährdend sind. Es muss daher vom normalen Hausmüll getrennt und in der WEEE-Kette recycelt werden.
- Das Symbol „durchgestrichene Mülltonne“ auf einem Produkt zeigt an, dass dieses Gerät nicht im normalen Hausmüll entsorgt werden darf, sondern gemäß den örtlichen WEEE-Richtlinien entsorgt werden muss.

ROBUS®

SL

HORIZON 25W 4000K UGR<19 LINEARNA SVETILKA 1410 MM, ČRNA MAT DALI, ZATEMNILNA

RHR2540UGRDD-10

PRED MONTAŽO SKRBNO PREBERITE NAVODILA ZA UPORABO IN JIH SHRANITE NA VARNO MESTO, SAJ JIH BOSTE POZNEJEMORDA ŠE POTREBOVALI.

! Električne naprave lahko povzročijo telesne poškodbe, smrt in materialno škodo. Priklp sme izvesti le strokovnjak za elektrotehniko. Proizvod ali oseba lahko pri padcu z višine povzroči hude telesne poškodbe. Poskrbite, da delo opravlja kompetentna oseba in pri tem uporabljate ustrezno opremo.

Opomba:

Pred preizkusi izolacijske upornosti svetilko obvezno izključite. Pridržujemo si pravico do sprememb proizvoda in tehničnih specifikacij brez predhodnega obvestila. Za najnovejše tehnične informacije obiščite našo spletno stran www.robust.com ali robusdirect.com

-20°C < Ta < +40°C, 220-240 V ~ 50/60 Hz, razred I, IP20

Primerno z a montažo na vnetljivo površino.

Inštalacija

- Pred začetkom dela izključite omrežno napajanje.
- Odstranite vijake, ki držijo na mestu nosilec za ženske in moške sponke na hrbtni strani svetilke; razkrijte sponke. Napeljite napajalni kabel skozi tesnilo z zaščito IP. Priključite napajanje(RHRS15): L–rjava, N–modra in E–rumena/zelena; priključite kabel sistema DALI(RHRSDD15) na sponke, kot kažejo sl. 2 3 4 in 5. Zaprite nosilec. Privijte nazaj vijake.
- Montaža visečega svetila:**
- Pritrdite kovinsko ploščo na končni del obešalnega kompleta, kot kažejo sl. 6, 7, 8, 9.
- Pređen zarezete, označite pritrčilna mesta na stropu; preglejte in potrdite, da z vrtnjem lukenj ne boste poškodovali spojev, cevi in kablov ali drugih skritih napeljav.
- Pritrdite matici na strop in trdno privijte.
- S priloženimi vijaki pritrдите bazo obešalnega kompleta na strop; trdno privijte.
- Nastavite dolžine obešalne žice tako, da pritisnete na nastavek na vrhu obešalne opore; vse žice morajo biti enako dolge (zvežite višek), kot kaže sl. 10.
- Montaža na površino (sl. 15):**
- S priloženimi vijaki pritrđite nosilce in varnostne žice na strop.
- Pritrdite drugi konec varnostnih žic na fitting. Pritrdite zadnjo stran fittinga na nosilec tako, da se zaklene v reže.

Vežni nosilec:

10. Fiting lahko razširite s povezovalnim nosilcem, kot kažejo sl. 11 12 13 in 14. Pomni: Uporabite konektor podaljšek za vhodno moč / DALI in največje število svetilk je 30 kosov. 11. Pritrdite svetilni modul "gor" na hrbtno stran fittinga, kot kaže sl. 16. Pomni: Vrsto zatičev je treba poravnati z luknjami na koncu svetilnega modula "gor" (RHR2540-UP).

Priključki (Za nakup posebej):

RHR2540-UP: HORIZON 25 W 4000, dodatek: svetilni modul "gor"

RHRS15: HORIZON AC, dodatek: kabel Silflex 1,5 m

RHRSDD15: HORIZON DALI, dodatek: kabel Silflex 1,5 m

RHRSUS: HORIZON, dodatek: komplet za visečo montažo 1,5 m

RHRLB2: HORIZON, dodatek: povezovalni nosilec in Črno-beli dodatki za pokrov

Nadzor Trga:

Produkti vsebujejo svetlobne vire 'šifra svetlobnega vira' z energijsko učinkovitostjo

Razreda C. RHR2540UGR-LS

Odklopite vhodne in izhodne povezave gonilnika. Odstrani led ploščo.

Informacije za uporabnika:

- Pomnite, da odpadne električne in elektronske opreme ni dovoljeno odstraniti med običajne odpadke (odpadna električna in elektronska oprema, označena s simbolom "prečrtanega smetnjaka").
- Upoštevajte, da imate pomembno vlogo pri ponovni uporabi, recikliranju in drugih oblikah obnove odpadne električne in elektronske opreme. Ta proizvod po izteku tehnične življenjske dobe odnesite v zbirni center za odpadno opremo ali v trgovino, kjer ste kupili prvotno ali nadomestno opremo.
- V tej opremi so lahko snovi, ki so pri malomarnem odstranjevanju škodljive za zdravje in okolje. Pomembno: Odpadno električno in elektronsko opremo je treba zbirati in odstraniti ločeno od običajnih odpadkov ter reciklirati v verigi OEEO.
- Simbol "prečrtan smetnjak" na proizvodu pomeni, da opreme ni dovoljeno odstraniti med običajne odpadke, ampak jo je treba odstraniti v skladu z lokalnimi predpisi o odpadni električni in elektronski opremi.

LUMINAIRE LINÉAIRE HORIZON 25W 4000K UGR<19 1410MM NOIR MAT VARIATION D'INTENSITÉ DALI RHR2540UGRDD-10

VEUILLEZ LIRE LES INSTRUCTIONS AVANT DE COMMENCER L'INSTALLATION ET CONSERVEZ-LES POUR TOUTES UTILISATIONS FUTURES.

Les produits électriques peuvent causer la mort, de graves blessures ou des dégâts matériels. L'installation doit être effectuée par un électricien qualifié. La chute du produit ou d'une personne depuis une position élevée peut provoquer des blessures graves. Veuillez vous assurer que l'équipement adéquat est utilisé par une personne compétente.

Remarque :

Le luminaire doit être déconnecté avant d'effectuer tout test de résistance à l'isolation. Les informations techniques et caractéristiques peuvent changer au fil du temps sans notification préalable. Pour rester informé de ces possibles modifications, veuillez consulter le site internet www.robus.com ou robustirect.com.

-20°C < Ta < +40°C, 220-240V ~ 50/60Hz, Classe I, IP20

Approprié pour un montage sur une surface normalement inflammable.

Installation

1. Vérifier que l'alimentation électrique soit coupée avant de commencer à travailler.
2. Pour accéder aux bornes, déposer les vis de maintien des étriers des bornes mâle et femelle sur la face arrière des luminaires. Passer le câble d'alimentation dans le joint d'étanchéité IP. Connecter l'alimentation électrique (RHR15) : L - brun, N - bleu et E - jaune/vert. Connecter le câble du système DALI (RHRSD15) comme illustré en figures 2, 3, 4 et 5. Fermer l'étrier. Reposer les vis.

Montage de la suspension :

3. Fixer la plaque métallique à l'extrémité du kit de suspension selon les figures 6,7,8,9.
4. Marquer les positions de fixation au plafond, avant de découper de sorte que les trous n'empiètent sur les solives, la tuyauterie, les câbles ou d'autres services de construction.
5. Fixer les deux écrous au plafond et visser pour s'assurer que cela soit bien fixé.
6. Fixer la base du kit de suspension au plafond à l'aide des vis fournies, s'assurer qu'elles soient bien fixées.
7. Ajuster la longueur du câble de suspension en pressant le bouton sur le support de suspension de sorte que tous les câbles soient de la même longueur (attacher l'excès) selon la figure 10.

Montage en surface (figure15) :

8. Fixer les supports et les câbles de sécurité au plafond à l'aide des vis fournies.
9. Fixer l'autre extrémité des câbles de sécurité sur le luminaire. Et fixer la partie arrière du luminaire aux supports en s'assurant qu'il s'encastre bien dans les fentes.

Support de liaison :

10. Utiliser l'étrier d'interconnexion pour étendre l'installation comme illustré en figures 11, 12, 13 et 14. Remarque : utiliser le connecteur d'extension pour l'alimentation électrique / DALI et le nombre maximum de luminaires est de 30 pièces.
11. Monter l'accessoire de fixation en hauteur au dos du luminaire comme illustré en fig. 16. Remarque : la rangée de broches doit être alignée sur la rangée de trous à l'extrémité du module de fixation en hauteur (RHR2540-UP).

Accessoires (À acheter séparément) :

RHR2540-UP : réglette de fixation en hauteur de module HORIZON 25 W 4000 K.

RHR15 : câble CA Siflex 1,50 m HORIZON.

RHRSD15 : câble DALI Siflex 1,50 m HORIZON.

RHR2540-UP : réglette de fixation en hauteur de module HORIZON 25 W 4000 K.

RHRB2 : Support de liaison HORIZON avec accessoires de couverture noir et blanc.

Surveillance du Marché: Ces produits contiennent des sources lumineuses «LS Code»

d'efficacité énergétique de Classe C. RHR2540UGR-LS

Déconnectez les connexions d'entrée et de sortie du conducteur. Retirer la PCB LED.

Informations pour l'utilisateur du produit :

1. Respectez l'obligation de mettre les déchets d'équipements électriques et électroniques au rebut séparément (DEEE/WEEE marqué par le symbole d'un conteneur poubelle barré par une croix).
2. Merci de contribuer au réemploi, recyclage et autres formes de valorisation des déchets d'équipements électriques et électroniques en déposant ce produit en fin de vie dans un point de collecte des déchets ou un site municipal ou dans un point de vente où vous avez acheté le produit où auquel vous achetez le produit de remplacement.
3. Cet appareil peut contenir des matières nocives pour la santé et pour l'environnement en cas de mise au rebut sans précautions. Il est important de le mettre au rebut séparément des déchets ménagers et de le recycler dans la chaîne DEEE.
4. Le symbole de conteneur poubelle barré par une croix apposé sur le produit indique que ce produit ne doit pas être mis au rebut avec les déchets ménagers, mais conformément à la réglementation locale applicable aux DEEE.

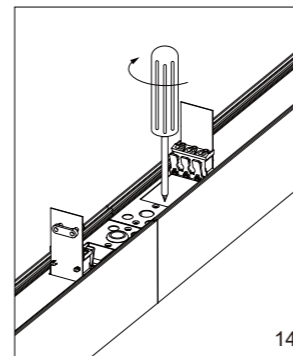
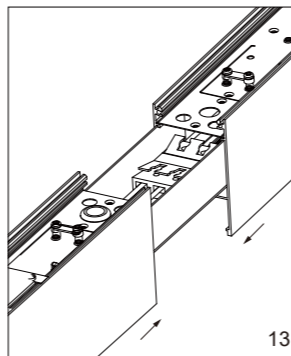
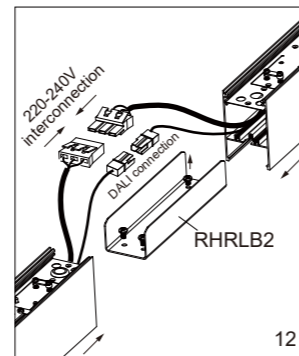
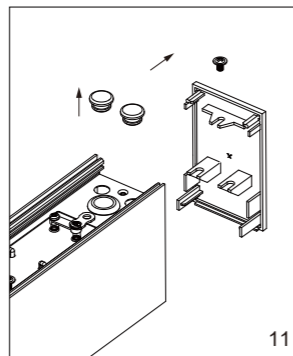
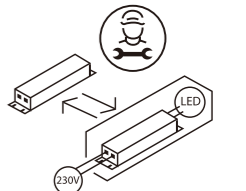
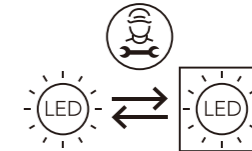
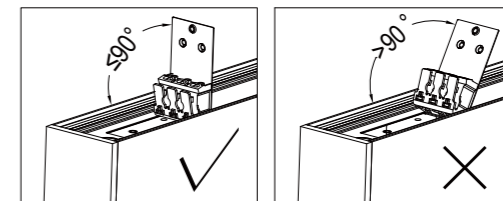
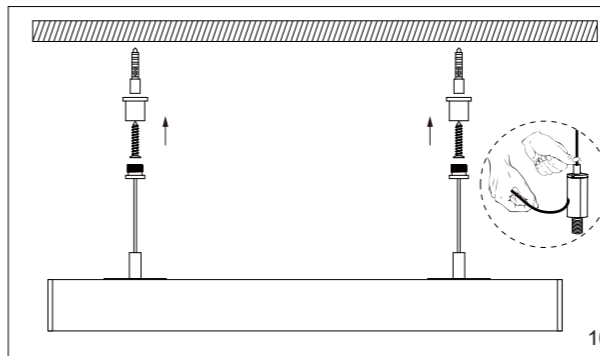
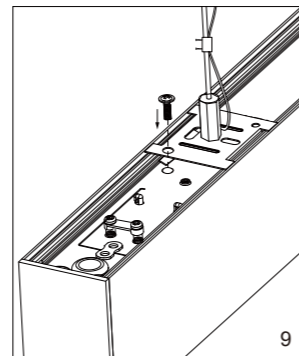
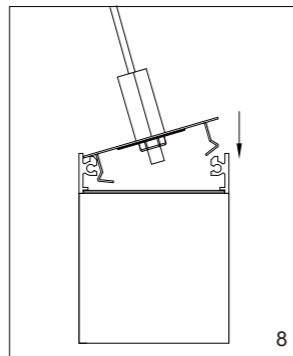
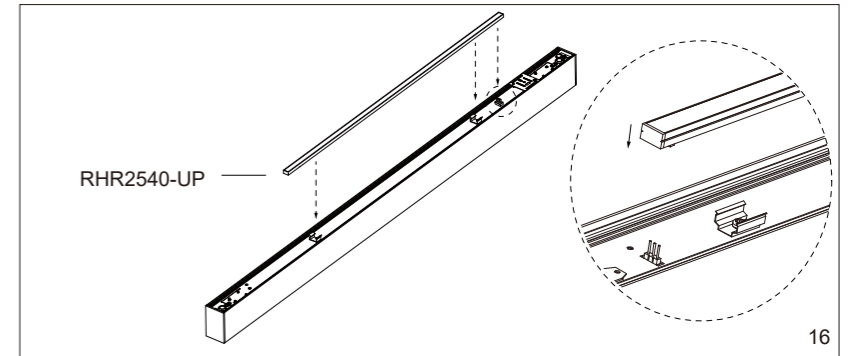
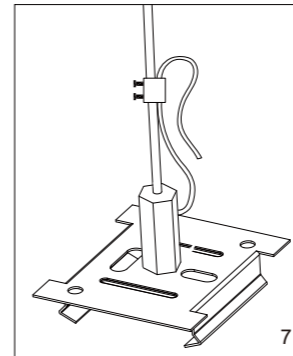
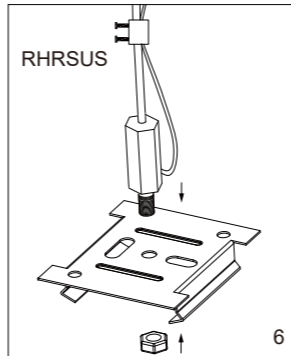
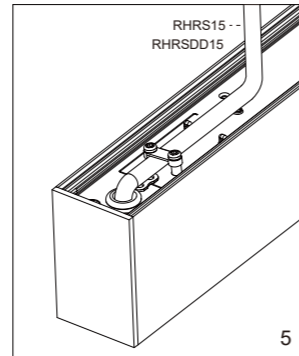
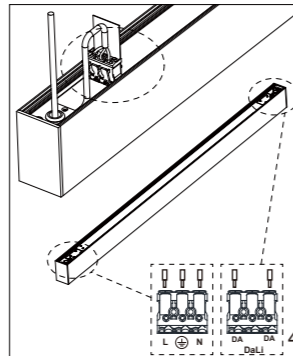
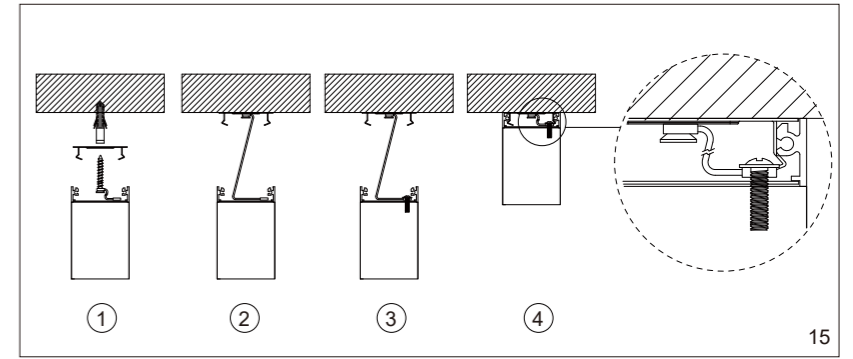
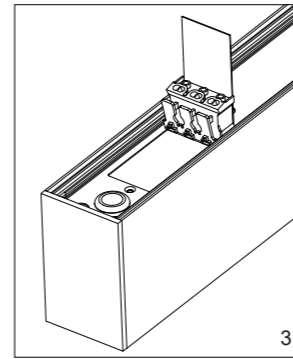
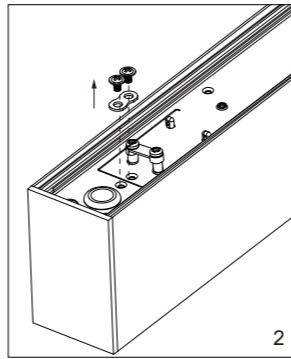
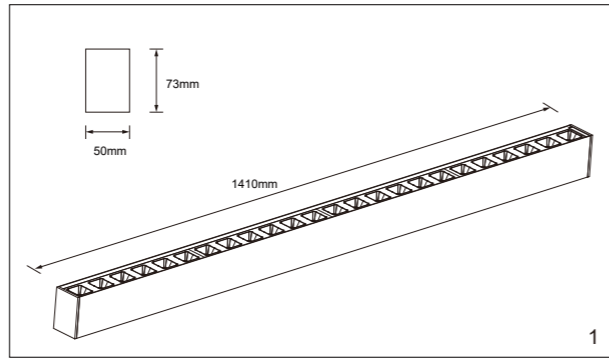

IT: AVVERTENZA – I dispositivi elettrici possono causare lesioni gravi o la morte o danneggiare l'apparecchio. In caso di dubbi sull'installazione o sull'utilizzo di questo prodotto, consultare un elettricista competente. Assicurarsi che l'alimentazione principale sia spenta prima di effettuare interventi.

EST: HOIATUS! Elektritooted võivad põhjustada surma, raskeid vigastusi või varakahjustusi. Kui teil on toote paigaldamisel või kasutamisel kahtlusi, küsige nõu asjatundlikult elektrikult. Enne töö alustamist veenduge, et elektrivool oleks välja lülitatud.

SLK: UPOZORNENIE - Elektrické výrobky môžu spôsobiť smrť, vážne zranenie alebo škodu na majetku. Ak máte akékoľvek pochybnosti o inštalácii tohto výrobku, poraďte sa s kvalifikovaným elektrikárom. Pred začatím práce skontrolujte, že je hlavný zdroj

L.E.D Lighting & Electrical Distribution Group Ltd
IRE: Nangor Road, Dublin 12, D12 E7VP, Ireland
UK: The Bear, Ditchfield Road, Widnes, Cheshire,
WA8 8QZ, UK
Tel: +353 1 7099000
Fax: +353 1 7099060
Email: info@robus.com
Website: www.robus.com

